



# INSIDE Connect

Installationsanvisningar

**Swegon** 

# 1. Montera och använd

## 1.1 Första användning

Innan du tar routern i drift är det nödvändigt att ansluta komponenter som behövs för att köra din applikation.

## 1.2 Nätverk (Ethernet)

Routern har en standard nätverksport (RJ45) för anslutning av produkter (fig.1). Om ytterligare anslutningar krävs ska du använda switchtillbehöret (fig. 2). Kontakta Swegon för att anpassa routern till en BMS anslutning.

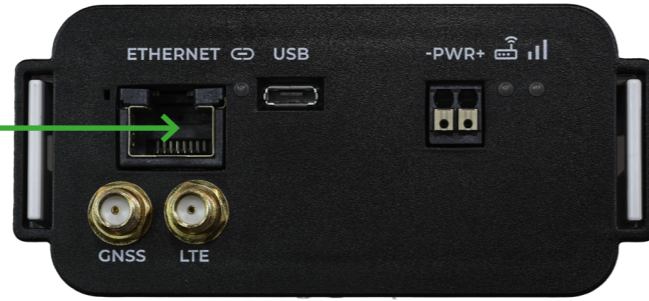

Figur 1. Ethernet-port på router.

## 1.3 Strömförsörjning

Den medföljande transformatorn ska alltid användas för att ansluta routern till elnätet (fig. 3a).

1. Anslut först strömkabeln till routern och se till att den sitter fast ordentligt.
2. Anslut sedan transformatorns strömkontakt till ett eluttag.



Figur 2. Omkopplare för ytterligare anslutningar.



Figur 3a. Strömförsörjningsenhet.



Bild 3b. Router monterad i elskåp.

### Viktigt!

Om routern levereras i ett elskåp måste installationen utföras av en behörig elektriker. Den elektriska anslutningen görs till strömbrytaren i skåpet (fig.3b).

# Montering

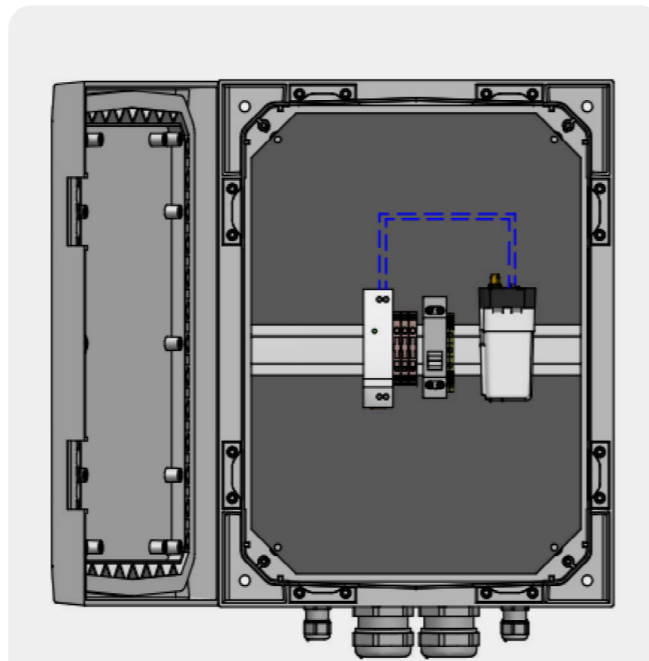
## DIN-skena/Bolt-on

INSIDE Connect-routern levereras med ett fäste som passar DIN-skena och bultfastsättning. Om routern beställs med ett elskåp är routern (och eventuell tillvalsbrytare) redan monterad vid leverans.

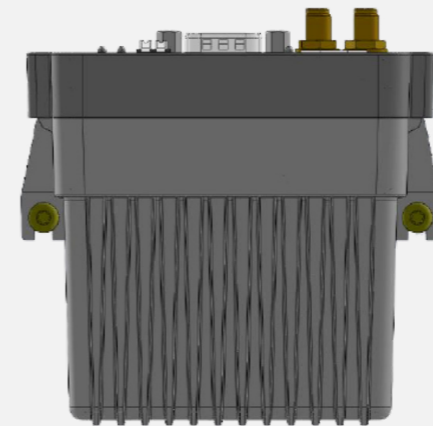

## Montering med skruvar

Om routern ska monteras löst med skruvar ska routern monteras med anslutningarna vända uppåt (enligt bilden till vänster). Detta för att minimera risken för att enheten lossnar och faller till marken och skadas.

## Skruvar

När INSIDE Connect-modemet monteras med skruvar ska skruvar med följande specifikation (eller motsvarande) användas: RTS ST3,5X9,5 ISO14585 T15 A2K, enligt illustrationen på bilden.

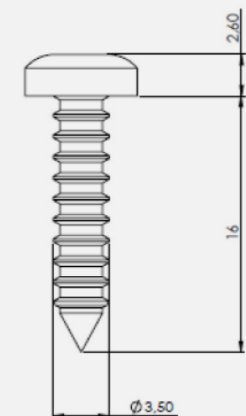

# Installationsprocess - 5 steg till framgång!

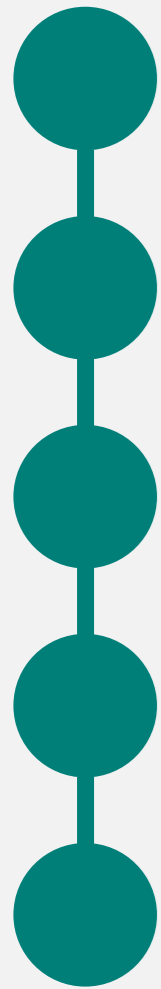

Få tillgång till INSIDE Portal

Lägg till produkter i byggnaden

Begär tjänsten (INSIDE Connect)

Lägg till router i byggnaden

Anslut produkterna till routern

Guiden börjar på nästa sida



## 2. Installera INSIDE Connect

INSIDE Connect är en tjänst som finns på INSIDE Portal. En dator eller telefon med webbläsare krävs för att hantera och använda INSIDE Connect. INSIDE Connect använder en mobil anslutning för fjärranslutning. Klimatsystemet är anslutet till INSIDE Connect via Ethernet för ytterligare åtkomst till varje produkts webbplats.

### 2.1 Nya användare

Alla INSIDE Connect-användare måste ha ett INSIDE Portal-konto och vara inbjudna till en organisation för att kunna logga in och använda den här tjänsten. Besök <https://www.swegon.com/sv/support/software/uppkopplade-produkter/> och begär tillgång till INSIDE Portal (fig. 5).

I nästa steg kommer du att bli ombedd att ange dina uppgifter i ett formulär. När ditt konto, din organisation och din byggnad har skapats får du ett e-postmeddelande med en inbjudan till INSIDE Portal.

När du har ett INSIDE Portal-konto (och är inbjuden till en organisation) kan du bjuda in andra användare till dina organisationer och byggnader.



Bild 4. Inloggningskärm till INSIDE Portal.



Bild 5. Formuläret för att begära åtkomst till INSIDE Portal.

## 2.2 Anslut enheter till INSIDE Portal

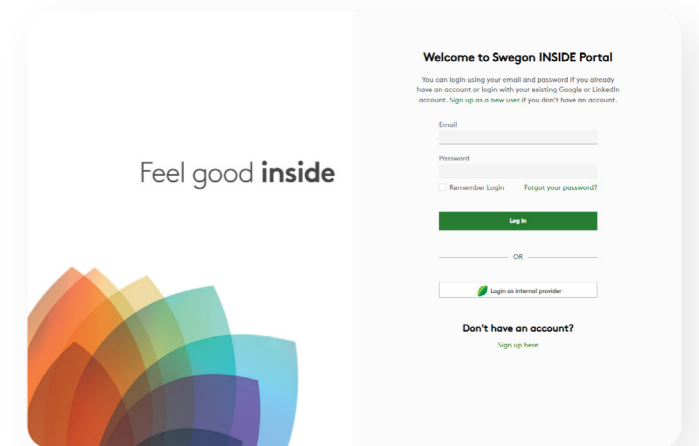
Innan du kan börja använda din INSIDE Connect-router måste du lägga till dina Swegon-enheter på INSIDE Portal.

### 2.2.1 INSIDE Ready produkter\*

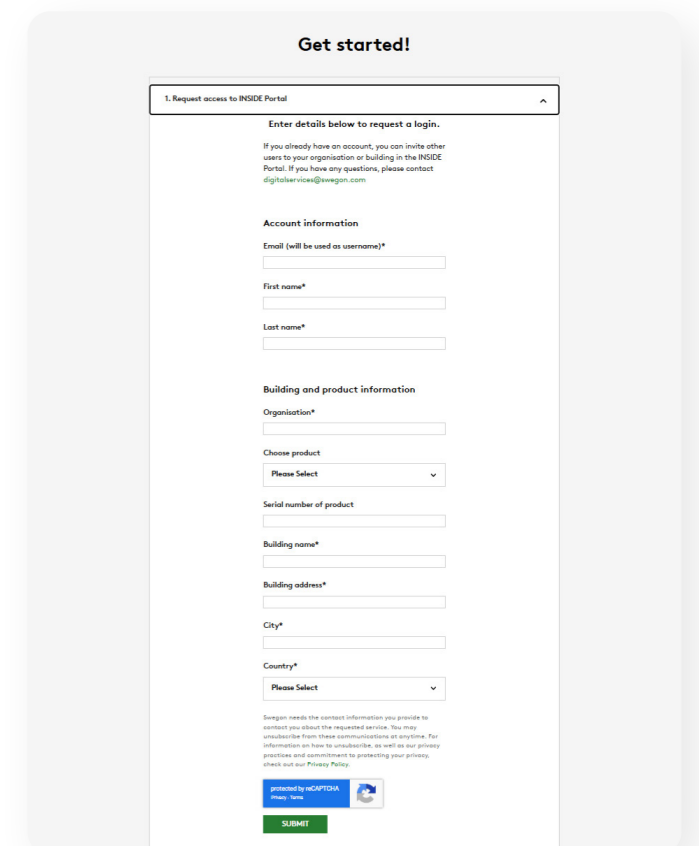
Go to <https://www.swegon.com/sv/support/software/uppkopplade-produkter/> för att hitta guiden om hur du ansluter din INSIDE Ready-enhet till Swegon INSIDE.

### 2.2.2 Icke INSIDE Ready produkter och produkter från tredje part

1. Logga in på INSIDE Portal och gå till den byggnad där du vill lägga till en produkt.
2. Tryck på knappen **LÄGG TILL PRODUKT** och följ stegen.

## 2.3 Begär tjänsten INSIDE Connect

När produkterna har lagts till i INSIDE Portal är det dags att skicka en begäran om den eller de produkter som du vill ha VPN-åtkomst till.

1. Gå till servicesidan, som finns i menyn till vänster i INSIDE Portal (fig.7).
2. Välj varje produkt som du vill aktivera INSIDE Connect för. Det går bara att lägga till en produkt åt gången (fig. 8).

Skicka ett e-postmeddelande till [insideconnect@swegon.com](mailto:insideconnect@swegon.com) med "INSIDE Connect" som ämne.

Vänligen ange följande information i e-postmeddelandet:

- Ditt kundnummer hos Swegon (Valfritt)
  - Organisationens och byggnadens namn i INSIDE Portal
3. Vänta på svar från Swegon.  
Medan du väntar på vårt mail kan du slutföra stegen i 2.4.

### Viktigt!

Observera att INSIDE Connect debiteras per produkt som ansluts till tjänsten. För att beställa denna tjänst måste du vara registrerad kund hos Swegon. Se aktuell prislista på Swegons webbsida.

Kontakta [insideconnect@swegon.com](mailto:insideconnect@swegon.com) vid frågor.

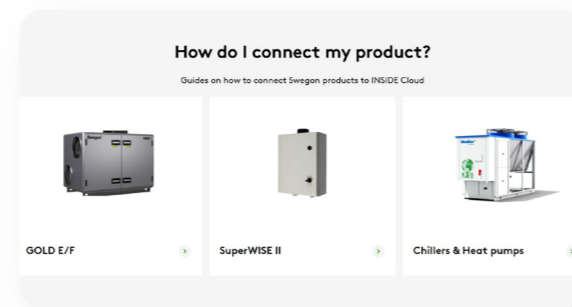

Figur 6. Guider för hur man ansluter INSIDE Ready-produkter. \*Ovanstående produkter är INSIDE Ready.

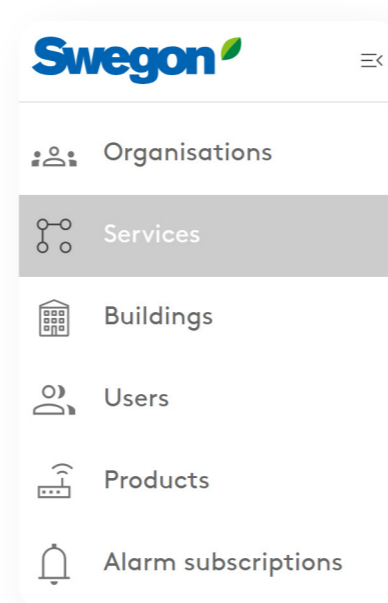

Figur 7. Sidan "Services" i INSIDE Portal.

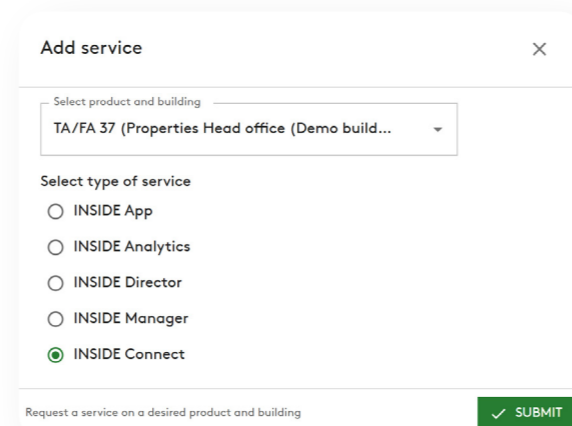

Figur 8. Begär INSIDE Connect som tjänst till en produkt.

## 2.4 Registrering av router

För att registrera en router, logga in på INSIDE Portal.

1. Gå till byggnadsvisning och klicka på fliken "INSIDE Connect routers".
2. Tryck på knappen **SKAPA ROUTER** i det övre vänstra hörnet (fig.9).



Bild 9. Lägg till en ny router i byggnaden.

### 2.4.1 Lägg till ny INSIDE Connect router

Fyll i den begärda informationen och tryck sedan på **SKICKA** (fig.10).

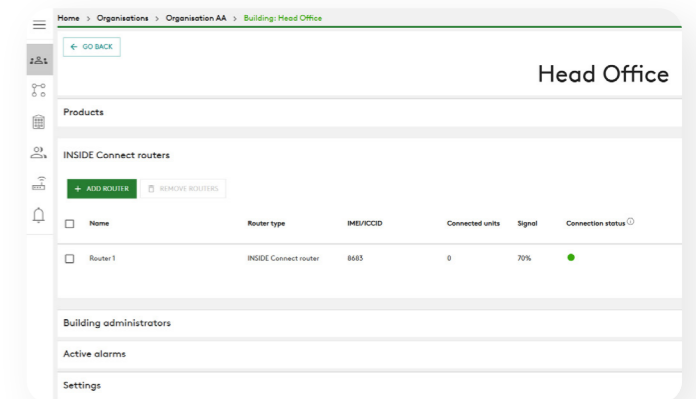
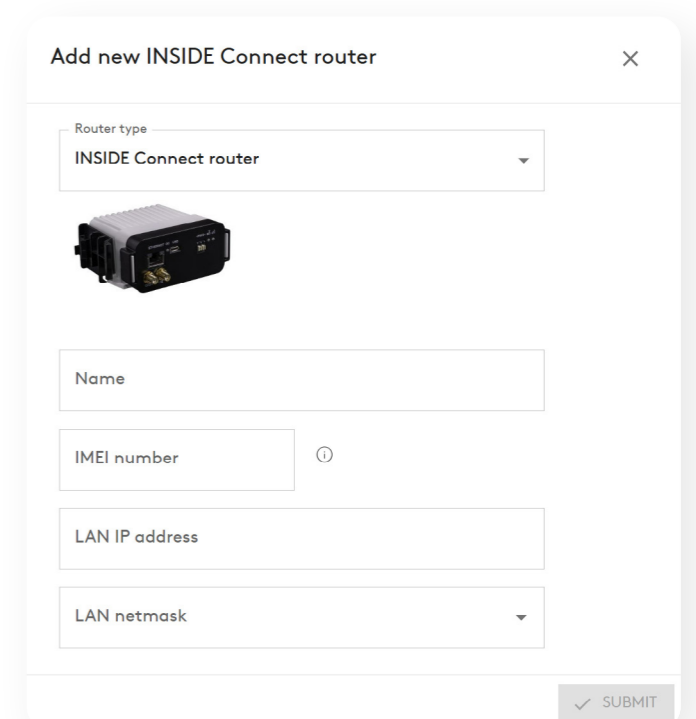

Figur 10. Fyll i information om routern.

### 2.4.2 Ändra ruters IP-inställningar

I vissa fall kan det vara nödvändigt att ändra IP-inställningarna för routern. Detta kan t.ex. vara fallet om det finns ett BMS-nätverk med låsta IP-serier.

1. Gå till den router som du vill redigera.
2. Gå till inställningar.
3. Tryck på **ÄNDRA** knappen.



Bild 11. Redigera ruters inställningar.



## 2.5 Anslut produkter till din router

För att ansluta en produkt till din router måste du koppla den till rätt IP-adress. Börja med att gå till routerns sida.

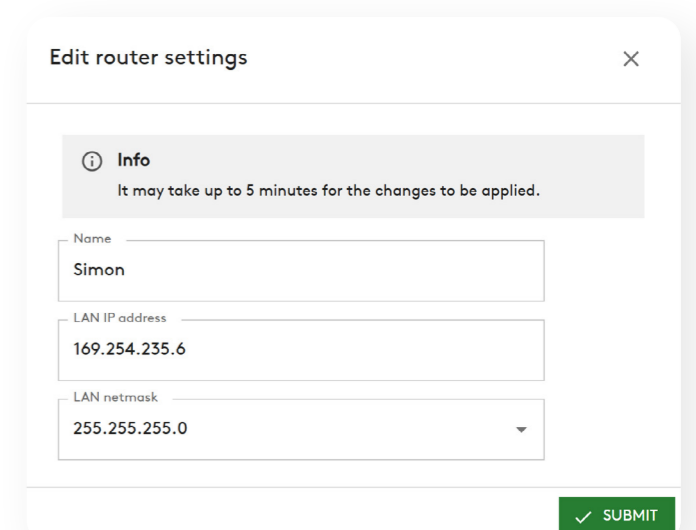
1. Tryck på knappen **ANSLUT PRODUKT(ER)**  
Varje enskild produkt har sin egen unika IP-adress.
2. Lägg till en produkt genom att använda rullgardinsmenyn och ange produktens IP-adress och port för varje produkt som du vill länka (fig.13-14).
3. Tryck på **SKICKA** knappen (fig.14).

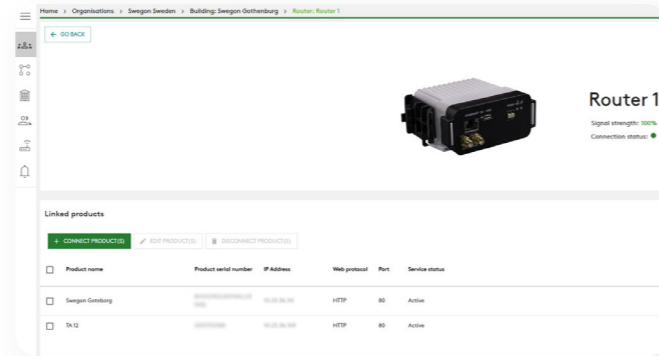

Figure 12. Routersidan.

### Viktigt!

Kom ihåg att en produkt måste vara skapad i INSIDE Portal och ha tjänsten INSIDE Connect som aktiv innan du kan ansluta den till din INSIDE Connect-router.

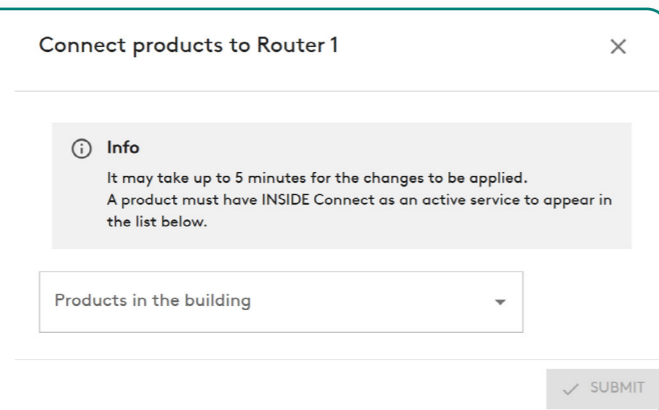

Figure 13. Koppla produkter till en router.

### 2.5.1 Fyll i information om IP-adress och portinställningar.

Inställningarna vidarebefordras nu till INSIDE Connect-routern. Observera att det kan ta upp till 10 minuter innan ändringarna tillämpas.

Konfigurationen av produktens IP-inställningar ska inte göras i INSIDE Portal, utan direkt på de anslutna produkterna. Varje produkt måste konfigureras för en fast IP-adress.

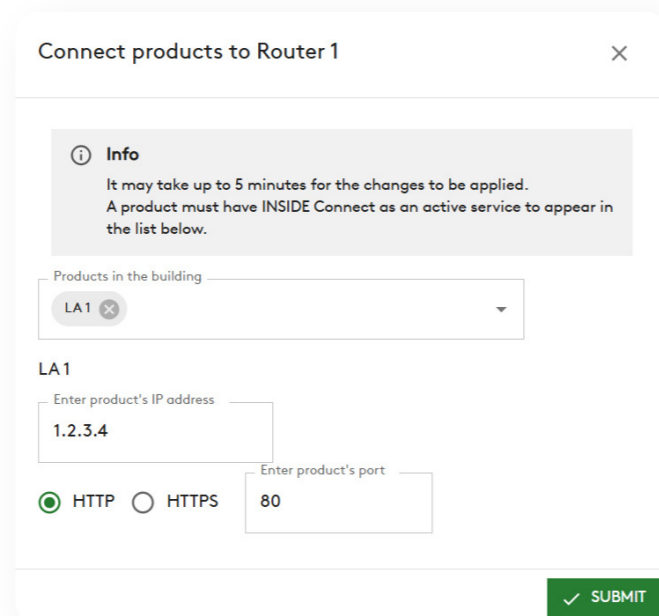

Figure 14. Ange produktens IP-adress och port.

## 3. Använd INSIDE Connect

När INSIDE Connect-tjänsten är aktiverad och produkten är ansluten till en router blir INSIDE Connect-knappen grön (fig 15).

Använd den här knappen för att ansluta till produktens interna webbplats via en säker VPN-tunnel.

Genom att trycka på pilen på höger sida av knappen kan du välja en längre anslutningstid än standardvärdet på 30 minuter.

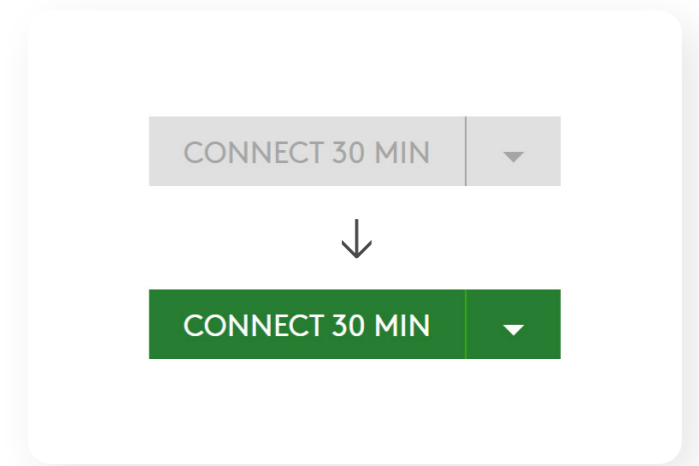
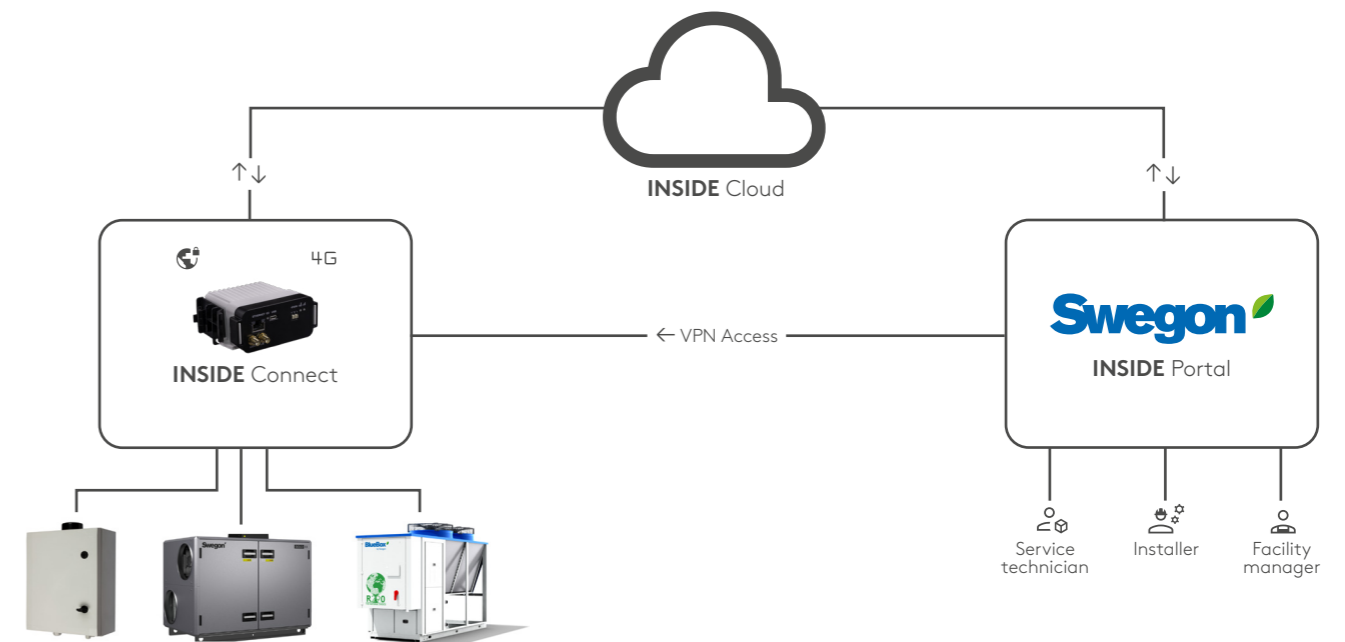

Figure 15. INSIDE Connect-knappen är grön när tjänsten är aktiverad.

### 3.1 INSIDE Connect och anslutningen till INSIDE Cloud

Figuren nedan visar hur INSIDE Connect är relaterad till INSIDE Portal och INSIDE Cloud. Observera att endast Swegon-produkter som är INSIDE Ready kan dela data till INSIDE Cloud. VPN-tjänsten fungerar även om data inte delas med INSIDE Cloud.



Figur 16. INSIDE Connects relation till INSIDE Portal och INSIDE Cloud.

## 4. Produktspecifik information

Kopplingen mellan INSIDE Connect och produkter som GOLD och SuperWISE kan variera beroende på version och utförande. Externa produkter och nätverk är ytterligare faktorer att ta hänsyn till.

På följande sidor visar vi hur du konfigurerar olika produkter så att de kan använda INSIDE Connect-tjänsten.

### 4.1 GOLD-enheter

#### 4.1.1 GOLD version E eller senare

Anslut kabeln från INSIDE Connect-routern till Port B på luftbehandlingsaggregatets styrkort (fig. 17). Kabeln ska anslutas till Ethernet-porten på INSIDE Connect-routern eller till switchen om en sådan används.



Bild 17. Ethernetkabel från INSIDE Connect till GOLD IQlogic styrkort.



Bild 18. Nätverksinställningar i GOLD AHU 1.

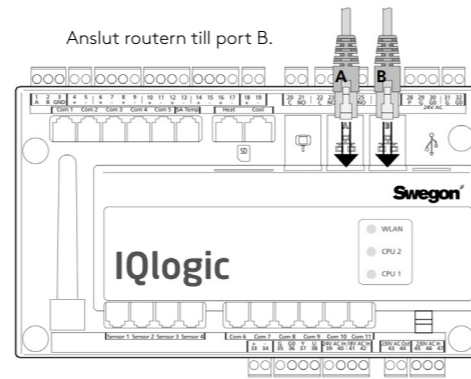

Figur 19. Nätverksinställningar i GOLD AHU 2.

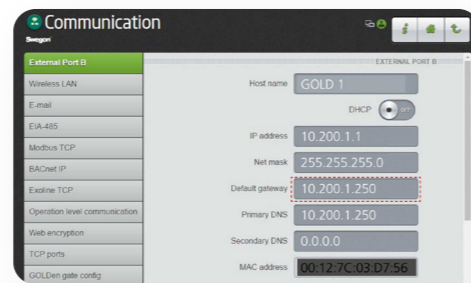
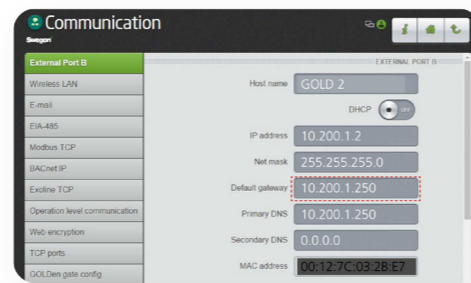
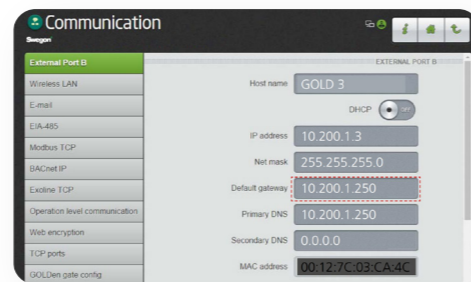

Figur 20. Nätverksinställningar i GOLD AHU 3.

#### 4.1.2 Flera luftbehandlingsaggregat med ändrade nätverksinställningar

Vid anslutning av två eller flera GOLD luftbehandlingsaggregat kan det första luftbehandlingsaggregatet ha behållit sina nätverksinställningar, medan IP-adresserna för de efterföljande luftbehandlingsaggregaten måste korrigeras för att undvika en konflikt. Default gateway måste vara densamma för alla produkter som är anslutna till INSIDE Connect (fig. 18-20).

#### Exempel

Detta exempel visar anslutning av 3 st GOLD luftbehandlingsaggregat. Kontrollera först att produkterna har INSIDE Connect som en aktiv tjänst.

Anslut produkterna (avsnitt 2.5) och ställ in IP-adresserna enligt IP-adresserna för varje produkt, t.ex. 10.200.1.1 och 10.200.1.2 i exemplet här.

Ställ in "IP-adress" och "Default Gateway" i GOLD luftbehandlingsaggregat, via dess handterminal eller webbsida.

#### 4.1.3 GOLD version C eller D

Luftbehandlingsaggregatets inställningar måste anpassas innan anslutning till INSIDE Connect. Detta kräver att du loggar in på installationsnivå eller servicenivå. Ställ in "IP ADDRESS" och "GATEWAY" i GOLD luftbehandlingsaggregat, via dess hand-terminal eller webbsida. Inställningarna finns under INSTÄLLNINGAR, KOMMUNIKATION och ETHERNET. Dessa värden ska vara desamma som för produkternas IP-adress i INSIDE Portal. Anslut kabeln från INSIDE Connect-routern till Ethernet-porten på luftbehandlingsaggregatets styrkort (fig. 21). Kabeln ska anslutas till Ethernet-porten på INSIDE Connect eller till switchen om en sådan används. Gå till den registrerade routern i INSIDE Connect och ställ in nätverksinställningarna så att de motsvarar luftbehandlingsaggregatets inställningar.

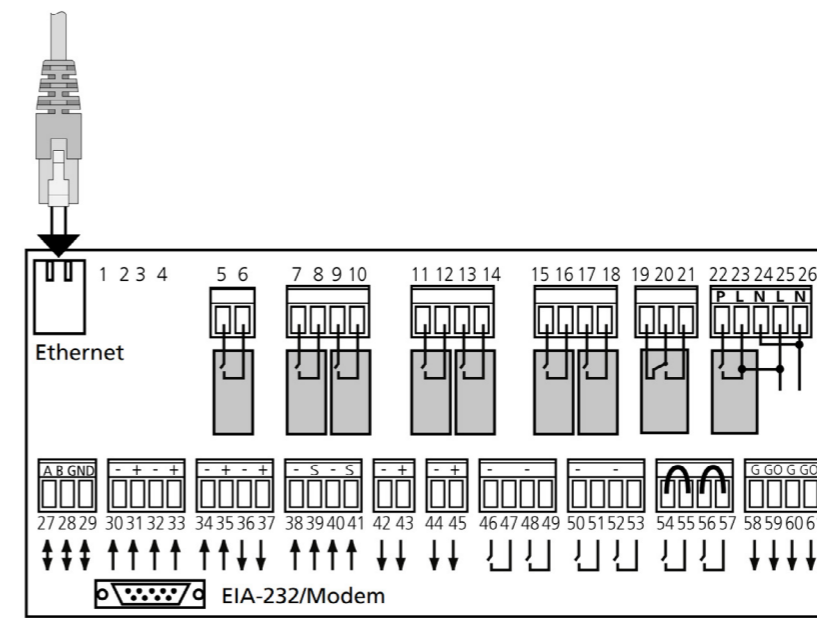

Fig. 21 Ethernet cable från INSIDE Connect till styrkortet GOLD IQlogic.



Bild 22. Nätverksinställningar i GOLD AHU, version C eller D.

Feel good **inside**

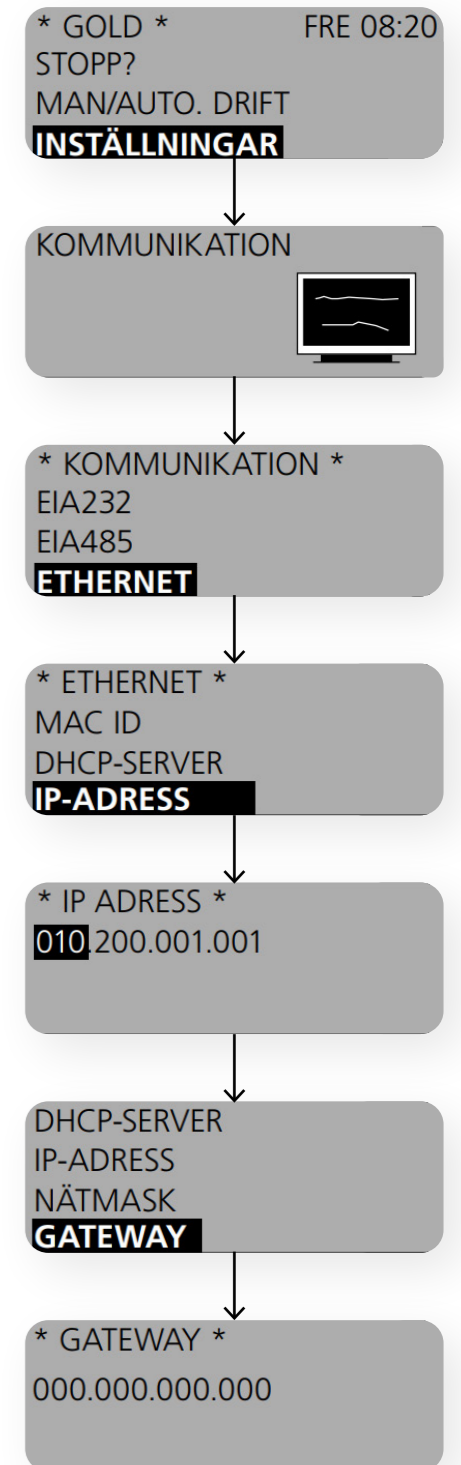